

Инструкция

по сборке

Кровать
с ортопедическим
основанием

Детали для сборки



x4

①



x63

②



x4

③



x2

④



x4

⑤



x4

⑥



x2

⑦

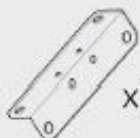

x13

⑧



x4

⑨



x2

⑩

- 1 Демпфер мебельный прорезиненный
- 2 Винт М6
- 3 Винт для крепления ортопедического основания к подъемному механизму
- 4 Винт М8 для крепления опоры к угловому кронштейну (идёт в комплекте с опорой)
- 5 Гайка М6 для крепления ортопедического основания к подъемному механизму

- 6 Гайка колпачковая для крепления газлифтов к подъемному механизму
- 7 Опора напольная (ножка) идет в комплекте с винтом
- 8 Уголок мебельный
- 9 Кронштейн угловой мебельный
- 10 Подъемный механизм с газлифтами

Уважаемый покупатель, благодарим вас за покупку! Внимательно изучите инструкцию перед эксплуатацией изделия!

- 1. Открывать упаковку не стоит острыми инструментами**, чтобы не повредить обивку мебели. После распаковки на обивке могут быть складки, мятые фрагменты, а также неправильная форма изделия - это быстро восстановится, постояв некоторое время в собранном виде при комнатной температуре.
- 2. Проверьте вид и целостность деталей в упаковке!** Претензии по их повреждению принимаются только у изделий БЕЗ следов сборки.
- 3. Проверьте количество деталей и фурнитуры по перечню!** При недокомплекте или поломке, обведите номер отсутствующей детали и сообщите в магазин для ее замены. Предприятие-изготовитель оставляет за собой право вносить конструктивные изменения в изделие, заменять фурнитуру и метизы на аналогичные не ухудшающий внешний вид и не влияющие на функциональные свойства изделия.
- 4. Сохраняйте упаковку и инструкцию до окончания сборки!** При выявлении в процессе сборки брака и некомплектности изделия необходимо сохранять упаковку до ответа по претензии.
- 5. Соблюдайте порядок сборки по инструкции!** При несоблюдении инструкций по сборке и эксплуатации с компании-производителя снимаются гарантийные обязательства.
- 6. Для установки кровати выбирайте ровный участок пола!** При искривлениях пола возможны отклонения в работе механизма трансформации кровати, перекосы формы изделия.
- 7. Проводите сборку кровати вдвоем!** Перемещайте все детали бережно. слегка поднимая, укладывайте устойчиво. избегайте их падений и ударов.
- 8. Обязательно смажьте механизм подъема во время сборки, согласно инструкции!** Это позволит избежать появления преждевременного скрипа. Повторяйте смазывание, подтягивайте ослабленные болты и гайки **не реже раза в полгода**.

Инструкция по уходу за мебелью и правила эксплуатации:

1. Перемещать собранную кровать по поверхности не допускается.
2. Мебель рекомендуется эксплуатировать в бытовых помещениях с температурой воздуха от +10° до +25° и относительной влажностью 60-70%.
3. Мебель должна быть защищена от воздействия прямых солнечных лучей, так как это вредит внешнему виду изделия и может изменить цвет поверхности.
4. Мебель не должна располагаться ближе одного метра от источника тепла, нагревательных приборов. Не следует ставить на поверхность мебели горячие предметы.
5. Избегайте попадания воды или жидкости на изделие. Случайно попавшую на поверхность изделия жидкость следует снять сухой тканью.
6. Не допускается применение соды, стиральных порошков, абразивных паст и прочих, непредназначенных для ухода за изделиями мебели, препаратов.
7. Во избежание дефектов соединительных швов обивки и поломок элементов каркаса, используйте каждую часть мебели строго по ее назначению. Нормальным эффектом эксплуатации мебели являются также изменения мягкости и упругости подушек спинки. Это не является дефектом мебели.
8. Запрещается ходить и прыгать по кровати. Допустимая предельная нагрузка на одну лату гибкого основания - не более 15 кг. Превышение допустимой нагрузки приводит к поломке латы или латодержателя. Во избежание появления скрипа в подвижных соединениях изделия при ослаблении узлов соединений, вызванных повышенными динамическими нагрузками, необходимо периодически их подтягивать и регулярно смазывать механизмы и петлевые соединения маслом высокой очистки.

Допустимые нагрузки на кровать - 300 кг.

9. Запрещается эксплуатация кровати без матраса

Гарантийные обязательства

Гарантийные обязательства на продукцию действуют при соблюдении инструкции по уходу, эксплуатации, транспортировке и хранению кровати.

Срок гарантии мебели - 12 месяцев. Срок службы изделия - 10 лет.

Обмен и возврат товара осуществляется в соответствии с действующим законодательством РФ. Бесплатный гарантийный ремонт распространяется только на дефекты, возникшие по вине производителя.

Гарантийное обслуживание включает в себя проведение ремонтных работ, а при их невозможности - замену дефектных частей изделий.

Гарантийное обслуживание покупателей производится только по письменному заявлению и при условии соблюдения всех рекомендаций, приведенных в инструкции.

Претензии по внешнему виду, некомплекту, а также несоответствию заказа принимаются только непосредственно при получении изделия.

Ответы на частые вопросы

- 1. Не работает газлифт, что делать?** Не пытайтесь сложить, газлифт до установки на изделие, у Вас просто не хватит сил на это. Газлифт рассчитан на компенсацию веса матраса и ортопедического основания, чтобы поднимать и опускать ортопедическое основание с матрасом было легко и просто.
- 2. Почему ортопедическое основание не закрывается?** При складывании ортопедического основания в первый раз, в некоторых случаях, требуется приложить большее усилие. Закрывайте ортопедическое основание, не боясь повредить амортизаторы. Если ортопедическое основание не закрывается с двумя установленными газлифтами, то рекомендуется:
 - А. Снять один из газлифтов. Опустить ортопедическое основание кровати с установленным на него матрасом.
 - Б. Аналогичную процедуру провести со вторым газлифтом.
 - В. Установить оба газлифта на подъемный механизм и опустить раму. Это устранил трудности со складыванием кровати.
- 3. Ортопедическое основание не фиксируется в закрытом положении, что делать?** Связана такая ситуация может быть с тем, что Вы не уложили матрас на ортопедическое основание, либо матрас имеет недостаточный вес. Недостаточный вес матраса можно компенсировать снятием одного из газлифтов. Если матрас еще не куплен, а ортопедическое основание нужно закрыть – снимите газлифты до приезда матраса.
- 4. Бельевой ящик больше или меньше по размеру, что делать?** В этом случае еще раз проверьте правильность крепления усилителя средней части кровати (средник) – после его установки металлические уголки должны быть расположены строго со стороны изголовья.

Сохраняйте гарантийный талон и бланк заказа даже после окончания гарантийного срока! Так у Вас будет возможность связаться с нами при возникновении каких-либо вопросов по эксплуатации кровати, приобретению и/или замене механизмов, вышедших из строя.

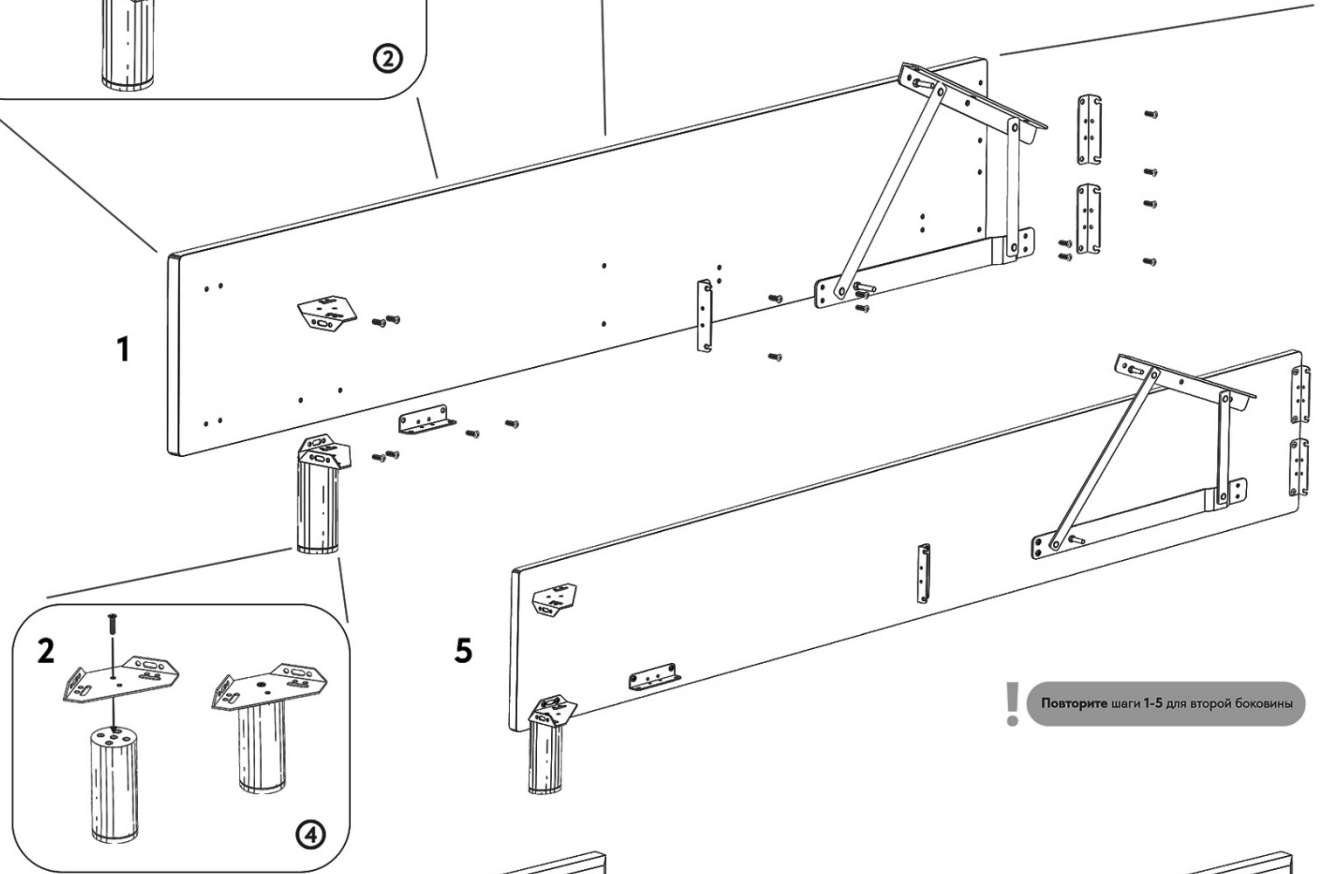
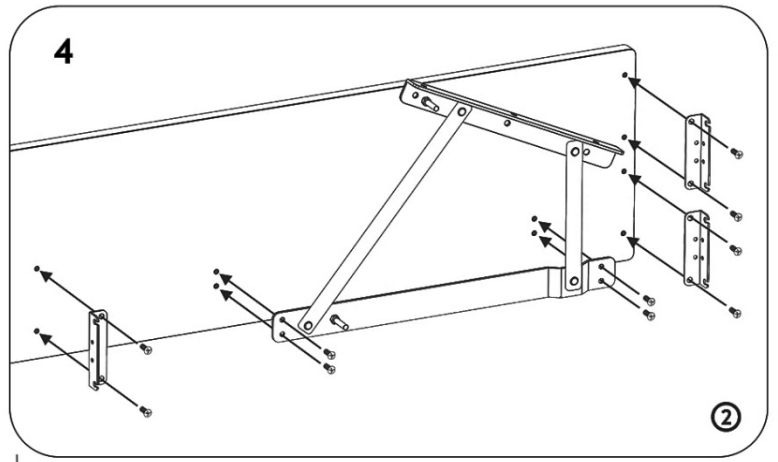
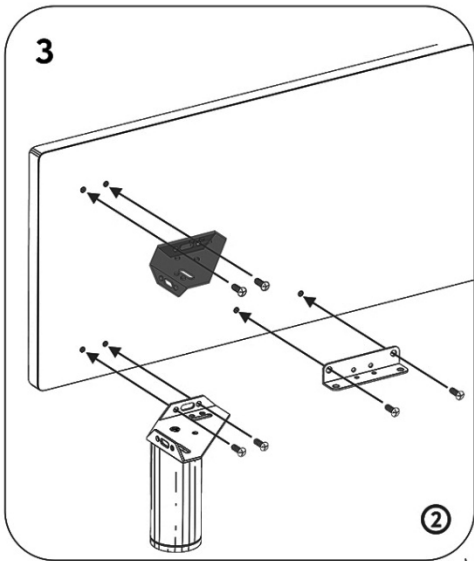

! Повторите шаги 1-5 для второй боковины

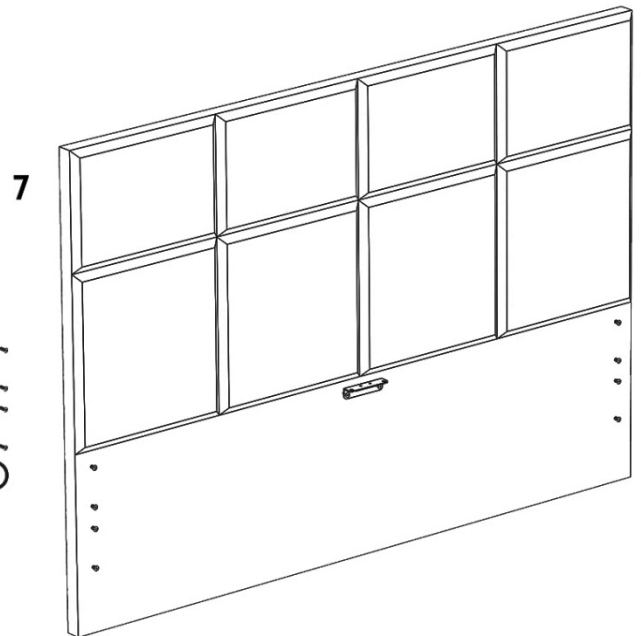
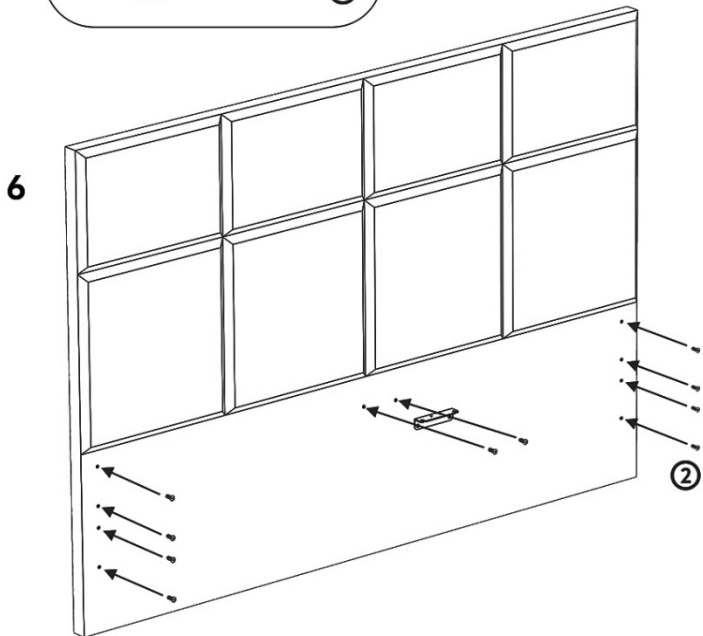

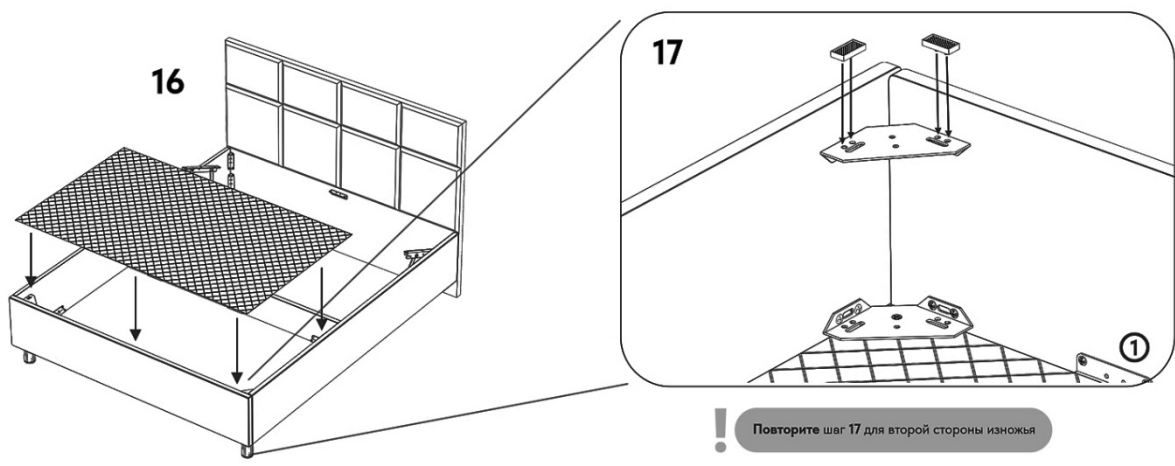
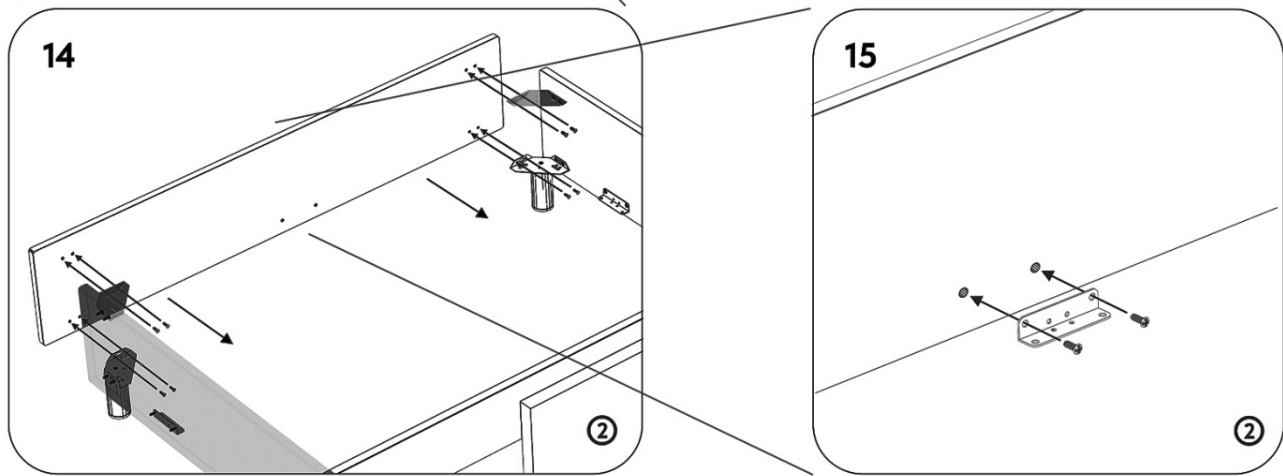
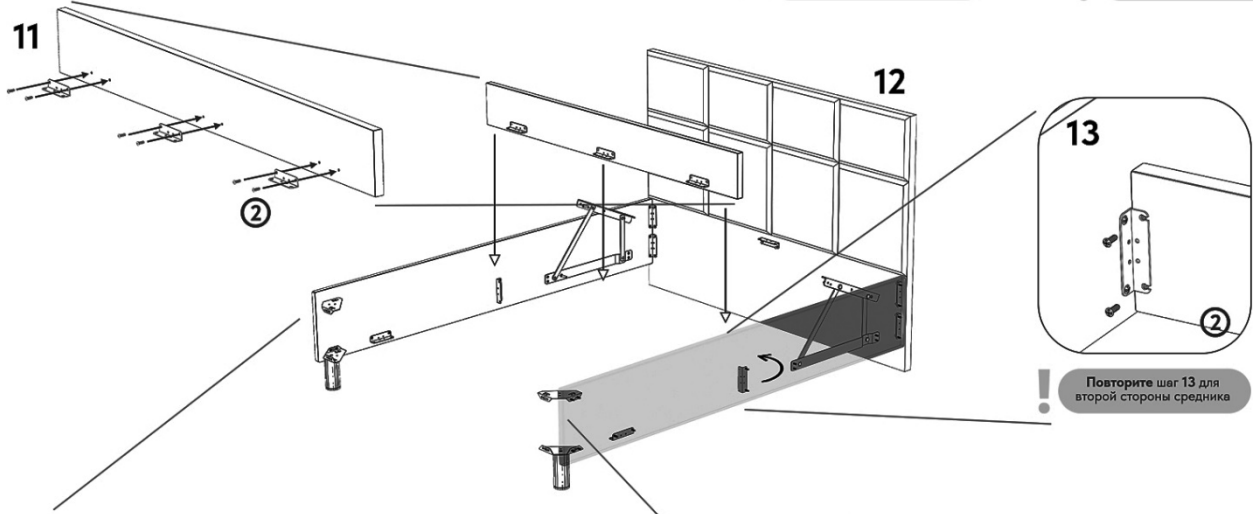
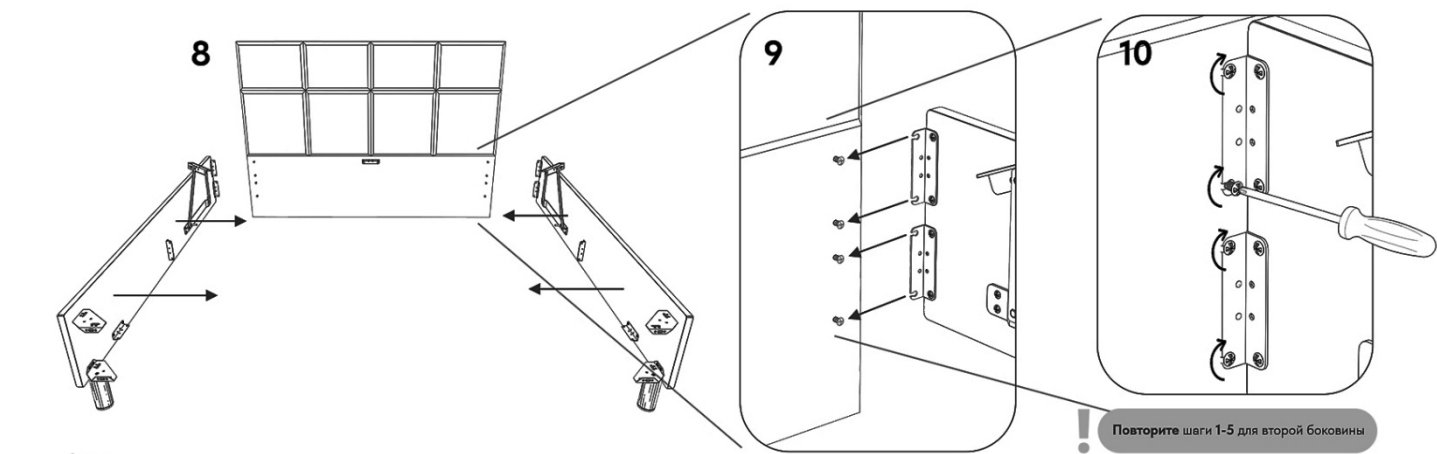

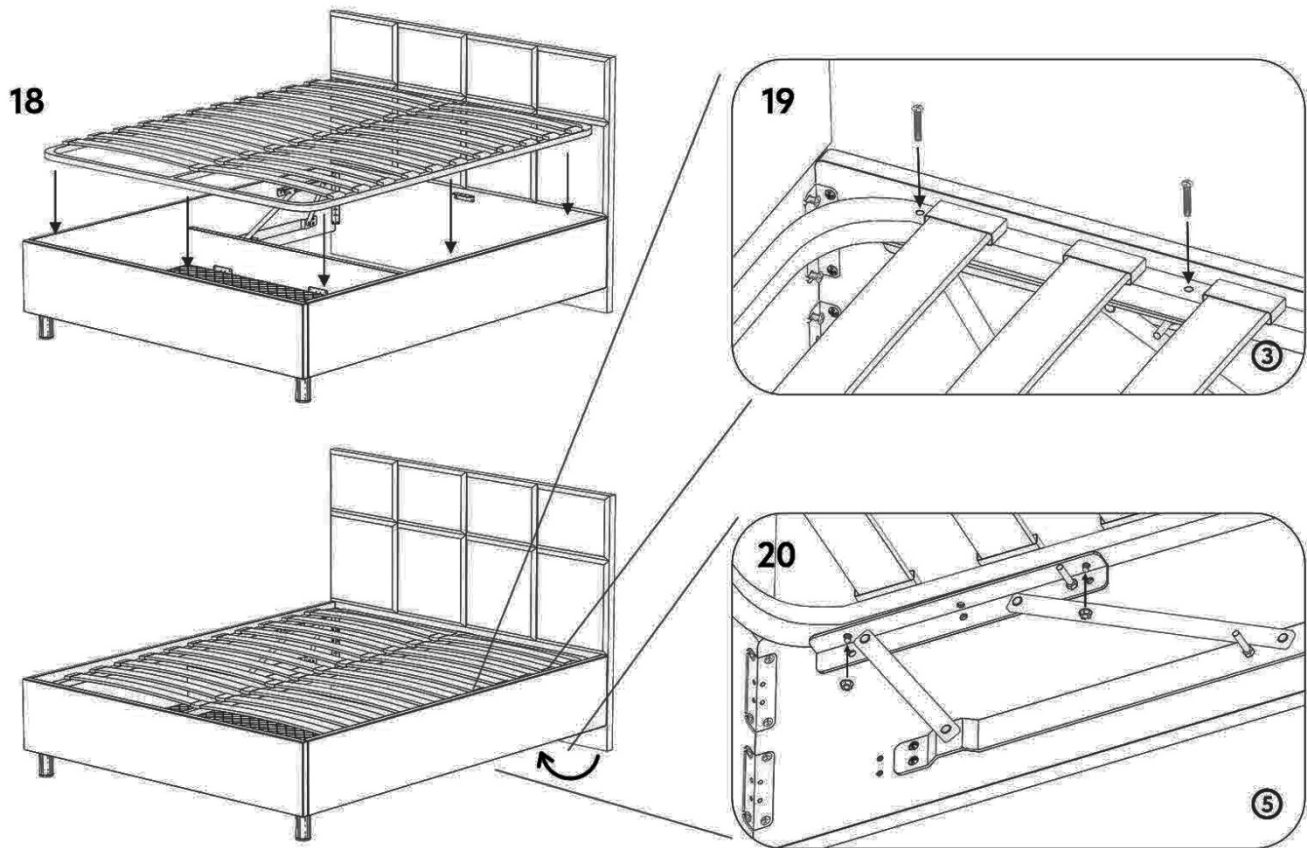

НЕ ПЫТАЙТЕСЬ СЖАТЬ ГАЗЛИФТЫ РУКАМИ! РАБОТАТЬ ОНИ БУДУТ ТОЛЬКО НА ОРТОПЕДИЧЕСКОМ ОСНОВАНИИ С МАТРАСОМ

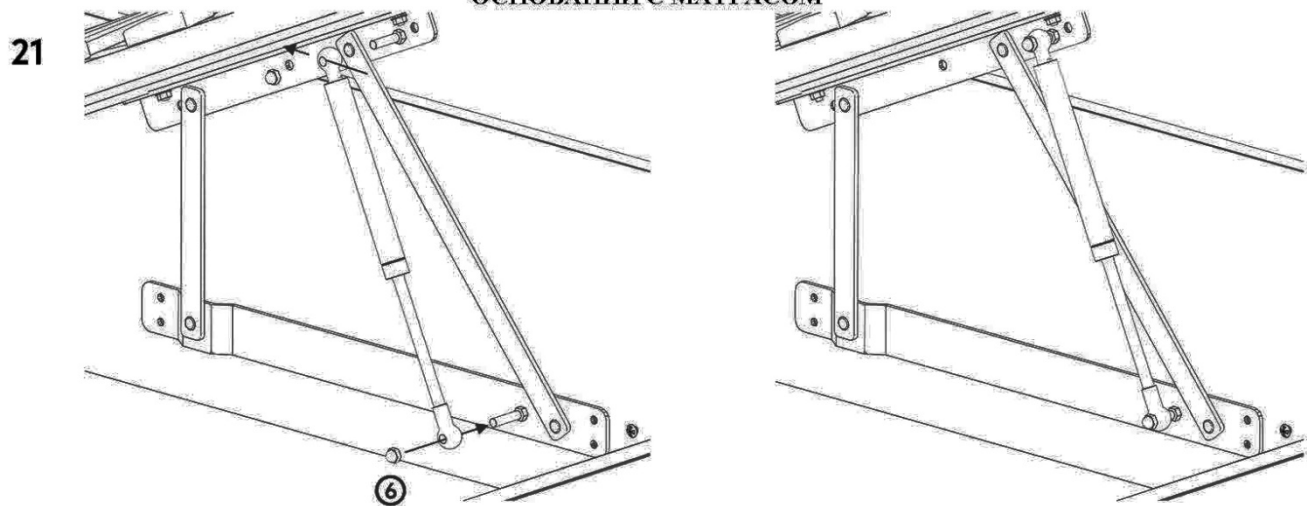

ГАЗЛИФТЫ К ПОДЪЕМНОМУ МЕХАНИЗМУ ПРИКРУЧИВАТЬ РУКАМИ (НЕ ИСПОЛЬЗОВАТЬ КЛЮЧ!)

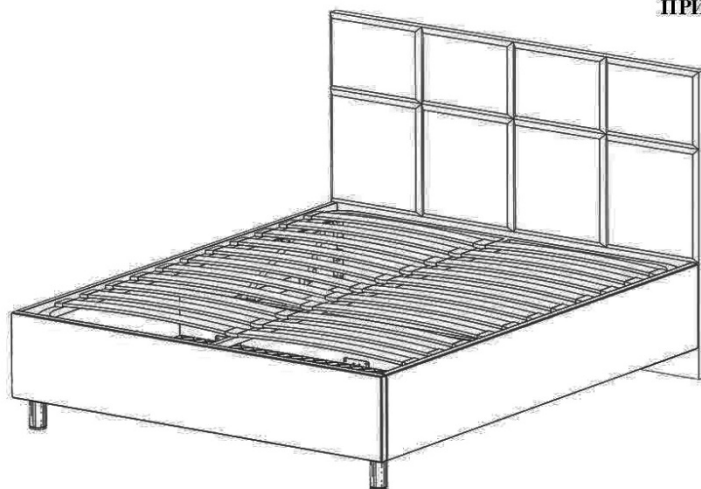

Сборка окончена